

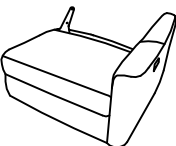





# 組立説明書

商品名 Nストラス(1モーター/2モーター共通)

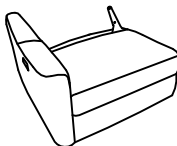
A*1 	B*1 	C*1 	D*1 
E*1 	F*1 	G*1 	H*1 

STEP1 背もたれの金具へ本体金具を差し込んでください。

※組立スペースに毛布、シート等の敷物をお願いいたします。

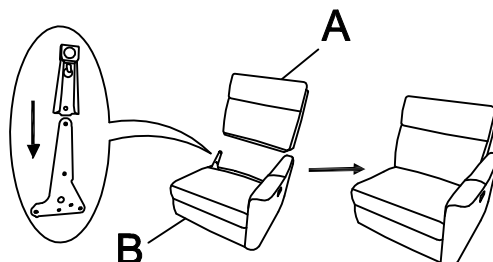
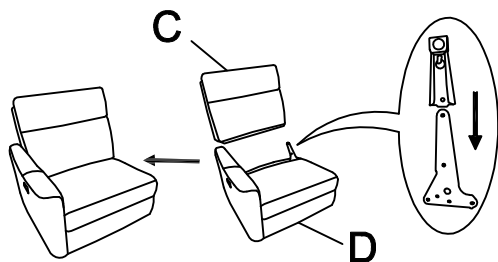





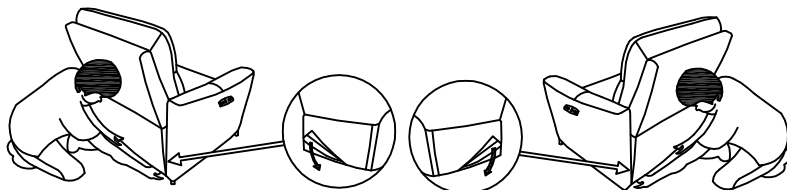
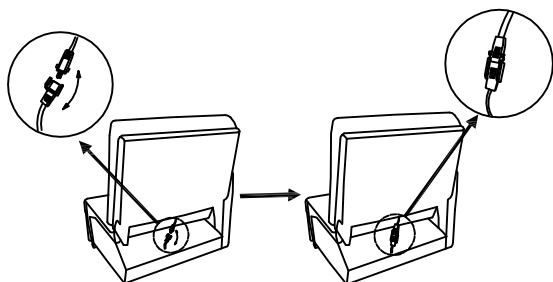

STEP2 背もたれ下の配線をつないでください。

※1モーターの組立には不要です。  
1モーターは step3 に進んでください。

STEP3

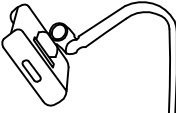

H*1 	I*1 	J*4 	K*4 	L*1 	M*1 
--	---	---	---	---	---

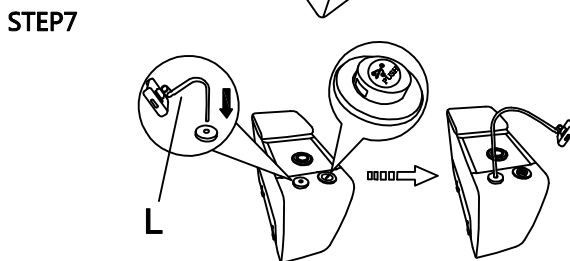
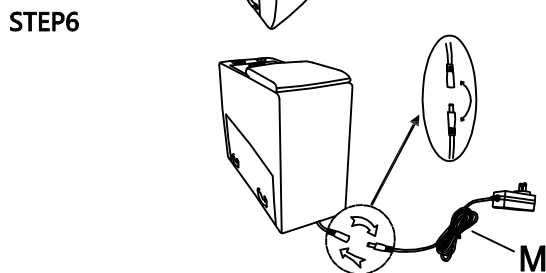
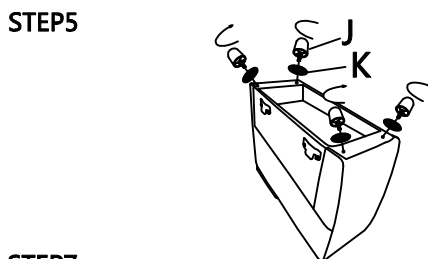
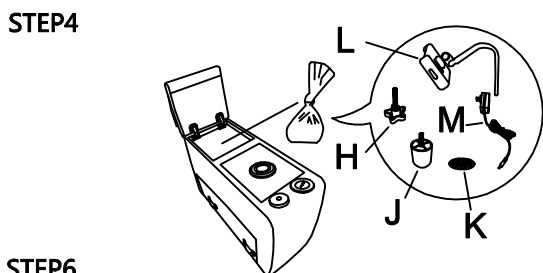

## ご使用の際の注意

- 各接続金具を確実に差し込んだ状態でご使用ください。本体を連結していない状態でも使用可能ですが、イス同士に隙間ができて金具の駆動部位に挟まれる恐れがあるため、しっかり連結した状態でご使用ください。
- 収納テーブルに付属のタブレットホルダー (L) を使用する際は、体にぶつからない位置までタブレットホルダーをずらしてから立ち上がってください。
- キズ防止のため、組み立てる際は周囲のスペースを十分確保し、床に毛布やシート等を敷いてその上で組立を行ってください。

ソファの連結方法

STEP1 左右ソファの金具を繋いでください。

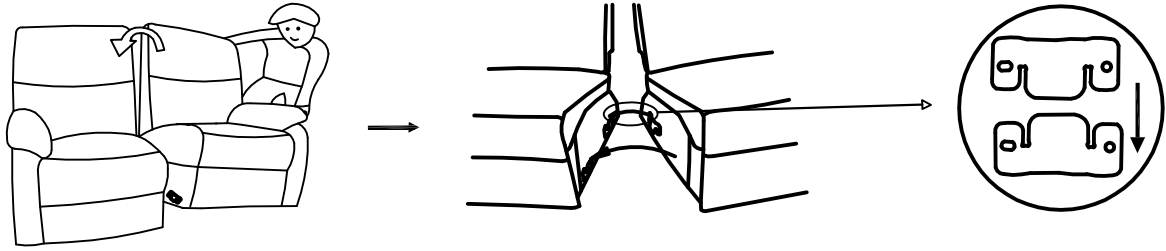

STEP2 座面側を上げて後方に倒します。図の位置にて左右ソファをボルト (H) で繋いでください。

※ソファを倒す面に毛布、シート等の敷物をおいてください。

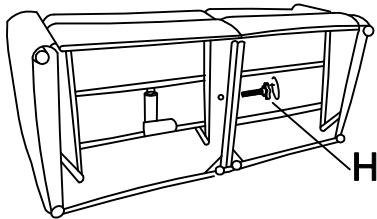

STEP3 アダプター、Y字線、本体を繋いで通電してください。

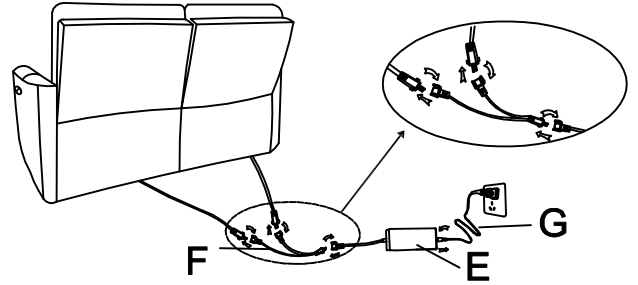

STEP4 ボタンを押して背もたれを倒してください。背もたれと本体のファスナーを閉めてください。

完成

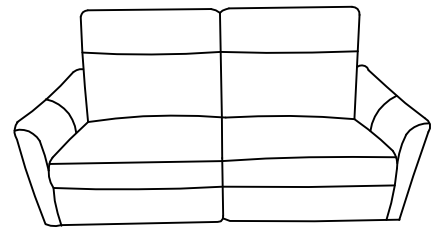
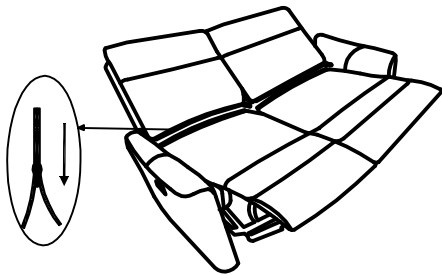

ソファと収納テーブルの連結方法

STEP1

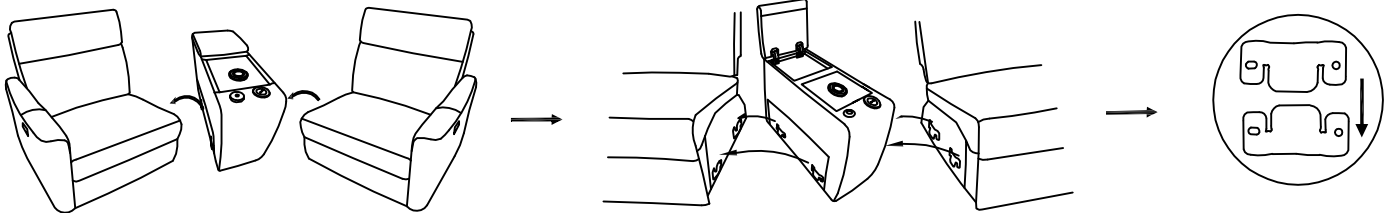

STEP2

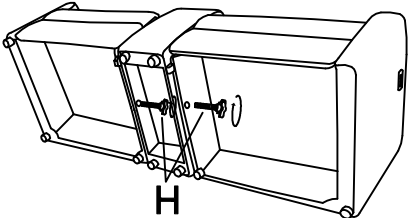

STEP3

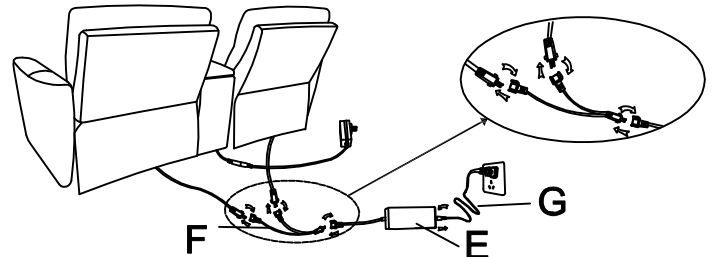

STEP4

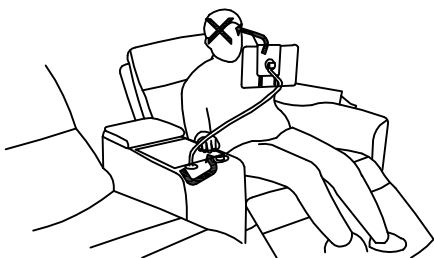

STEP5

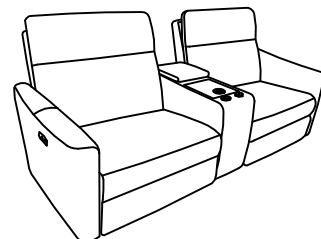

※タブレットホルダー (L) を使用する際は周りの人にぶつからないように移動に注意してください。

※背もたれをリクライニングさせる際には壁から35cmの隙間が必要です。