

デュオレハイ デラックス 取扱説明書

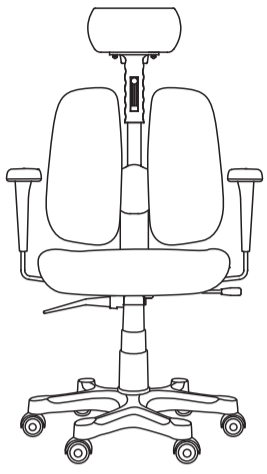

保存用

DUOREST(デュオレスト)をお買い上げいただき誠にありがとうございます。
ご使用前に必ず「安全のための注意事項」をよくお読みいただき、正しくお使いください。
事故防止など安全のために、注意事項は必ずお守りください。
お読みになられたあとは、必ず大切に保管してください。

安全のための注意事項

ここに示した注意事項は、危害や損害を未然に防ぎ、製品を安全にお使いいただくために示したものです。安全のための表示と図記号の意味は次のように説明していますので、内容をよく読み、理解してから本文をお読みください。

警告

この表示を無視して、誤った取扱いをすると、人の死亡または重症を負う可能性が想定される内容を示します。

注意

この表示を無視して、誤った取扱いをすると、人が損害を負う可能性が想定される場合および物的損害の発生が想定される内容を示します。



この記号は、してはいけない行為(禁止事項)を示します。



この記号は、必ずしてほしい行為を示します。

安全のための注意事項

警告

座面下のロッキング駆動部分や肘下のすきまに手や指を入れないでください。
◆ケガの原因になります。



注意

座面の上にとったり、踏み台代わりに使用しないでください。
◆ケガ・破損の原因になります。



座ったまま激しく動いたり、遊んだりしないでください。
◆ケガ・破損の原因になります。



レバーを強く動かさないでください。
◆破損の原因になります。



2人以上で座らないでください。
◆ケガ・破損の原因になります。



すべりやすい床面で使用しないでください。
◆ケガの原因になります。



床に段差や斜面がある場所で使用しないでください。
◆ケガの原因になります。



屋外、直射日光の当たる場所、ストーブ等の加熱器の近くで使用しないでください。
◆熱による損傷、変色、変質等の原因になります。



幼児を一人で座らせないでください。
◆転倒によるケガの原因になります。



使用中に後脚に体重をかけ前脚を上げないでください。
◆商品の劣化が早まり、破損・ケガの原因になります。



背もたれに無理矢理よりかからないでください。
◆破損の原因になります。



肘掛けに座ったり、無理に体重を加えたりしないでください。
◆ケガ・破損の原因になります。



背もたれ裏の連結ゴムをカッターなどで傷つけないでください。
◆切り込みが広がり、商品の劣化が早まります。



ウッドフロアや畳の上での使用時は、カーペットや脚部の保護材の使用してください。
◆キャスターの素材にポリプロピレンを使用しております。そのまま使用すると床や畳にキズや着色が発生する原因となりますので、カーペットを敷くか脚部に保護材をつけてご使用ください。



部品一覧

はじめに部品が揃っているか確認してください。組み立ての際は、必ず「安全のための注意事項」と「組み立て方法」をお読みいただいた上で組み立てをはじめてください。

お客様でご準備ください

- 段ボールや毛布などの敷くもの (部材や床のキズ防止のため)
- 軍手

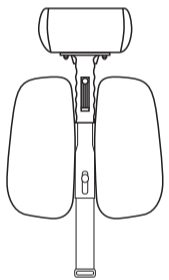

<背もたれ ×1>

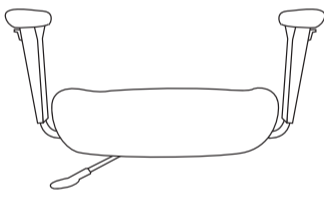

<座 ×1>

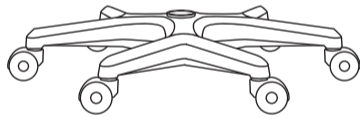

<脚 ×1>

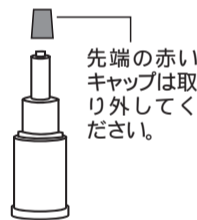

<ガスシリンダー ×1>
※カバーが外れないようにご注意ください。

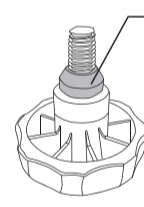

<背座連結ツマミ ×1>



<ゴムカバー ×2>

組み立て方法

組み立て時間：約10分

1 脚 **D** を床においてください。

2 ガスシリンダー **C** を脚 **D** にしっかり差し込んでください。シリンダーの上下を確認し、右図のようになるようにしてください。

※ガスシリンダーは一度強く固定されると抜けませんので、ご注意ください。

3 座 **B** をガスシリンダー **C** にしっかりと差し込んでください。

※この時、座面上下レバーで座部を上下させ、しっかりとまっているか確認してください。

4 背もたれ **A** を以下のように取り付けてください。

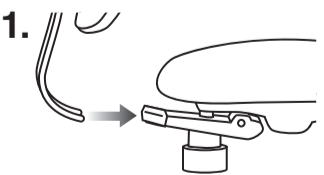

背柱を座面下後部の穴に入れてください。

※ネジで留めなくてもおちない状態にしてください。

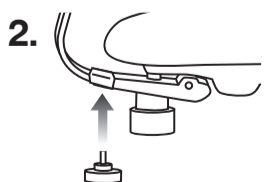

背もたれの奥行は使用者の体型に合わせて調節した後、背座連結ツマミをしっかり固定し完成です。

5 座りやすいように調節すれば完成です。

※必ず座面の安定を確認してから座ってください。

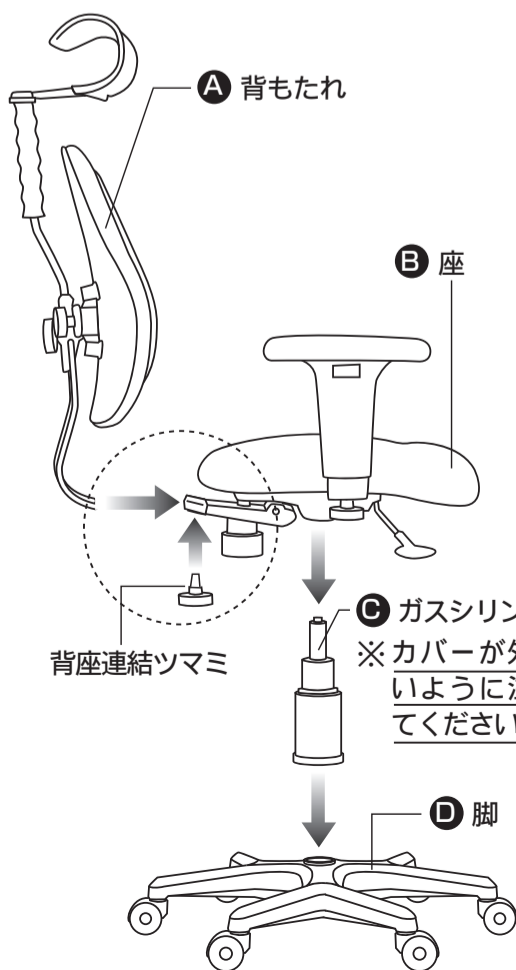

ゴムカバーの取り付け方法

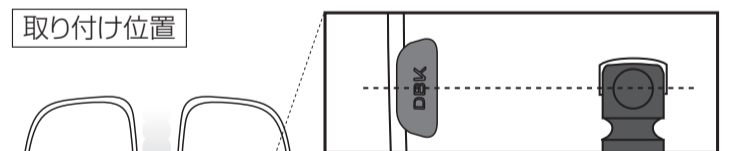

チェアの背面、背もたれの内側部分にゴムカバーを取り付けます。背もたれにあらかじめ取りついている黒いゴムのパーツの上の丸いキャップと中心線をそろえた位置に取り付けてください。
※左右とも同じ高さに取り付けてください。

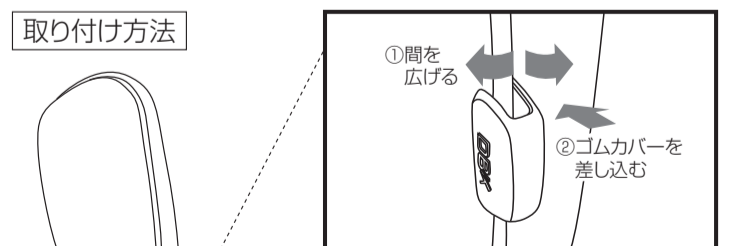

背もたれの樹脂部と張り地部の間を広げ、ゴムカバーのコの字型を樹脂部分を挟むようにしてゴムカバーを差し込みます。
※奥までしっかりと差し込んでください。

指で樹脂部と張り地部の間を広げることでもできますが、広げにくい場合はマイナスドライバーを差し込み間を広げてから取り付けると取り付けやすくなります。
※ドライバーで張り地を破いたり樹脂を変形させたりしないように気を付けて作業してください。

故障かな?と思う前に お問い合わせの前にまずご確認ください

故障の内容	確認事項	処置内容
座が上がらない	体重をかかたま操作していませんか	腰を浮かせて操作してください
	座が一番上の位置になっていませんか	上限以下の範囲でご利用ください
座が下がらない	座面前方に座って操作していませんか	座の中央深くに腰掛けて操作してください
	座が一番下まで下がっていませんか	下限以上の範囲でご利用ください
背もたれが安定していない	連結ゴムのネジが緩んでいませんか	ネジをしっかり締めてください
	連結ゴムとカバーがはめこまれてありますか	うまくはまっていない場合は、一度緩めてはめ直してください。
キャスターの転がりが悪い	キャスターの間にゴミが挟まっていませんか	ゴミを取り除いてください

汚れた場合のお手入れ方法

クッション

ぬれ雑巾をかたくしぼってふいてください。ひどい汚れの場合は中性洗剤を使用してください。ベンジン、アルコール等は使用しないでください。

キャスター

車輪のまわりに付着したゴミ等を取り除いてください。

樹脂部

クッションに同じ。

廃棄時の処置

- 地球環境を守るため、不法放置はしないでください。
- 廃棄処分される場合は、お住まいの自治体の指示にしたがった処分、廃棄してください。

【廃棄時の取引先へ】

この製品は「JOIFA 349」
DUOBACK KOREA株式会社の
製作した製品です。

品質表示

部位	材質	
構造部材	座部	ポリプロピレン
	背部	アルミダイキャスト
		金属(スチール)
	脚部	ポリプロピレン
ウレタン		
肘部	金属(スチール)	
	ポリプロピレン	
張り材	ウレタン	
クッション材	座部	ポリエステル100%
	背部	モールドウレタン
	ウレタンフォーム	

MADE IN KOREA

■ 寸法

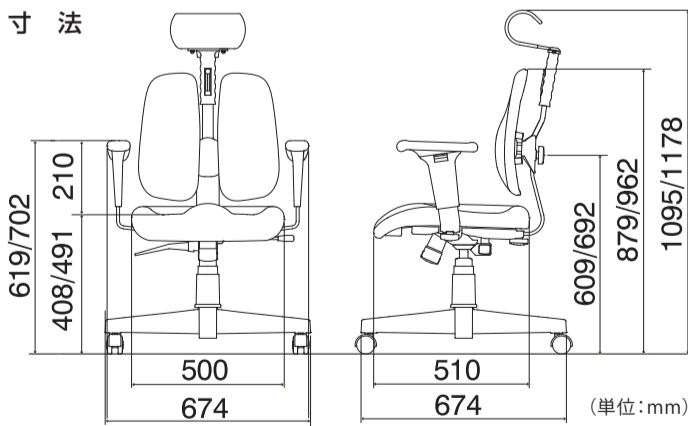

<日本正規総輸入元>

株式会社ドリームウェア

〒163-6023 東京都新宿区西新宿6-8-1 新宿オークタワー23階
TEL: 03-5323-0222 FAX: 03-5909-1777 HP: <http://www.duorest.jp/>

【お問い合わせ先】 商品のお問い合わせ、アフターサービスは、お買い上げいただきました販売店にご相談ください。

株式会社ドリームウェア ☎ (03)5323-0222

サポート時間: 土日・祝日を除く平日10:00~18:00

WEBからのお問い合わせ: デュオレストHP (<http://www.duorest.jp>) 内「お問い合わせ」よりお気軽にお問い合わせください。24時間受付
(なお、ご回答は上記サポート時間内となります。あらかじめご了承ください)

機能説明

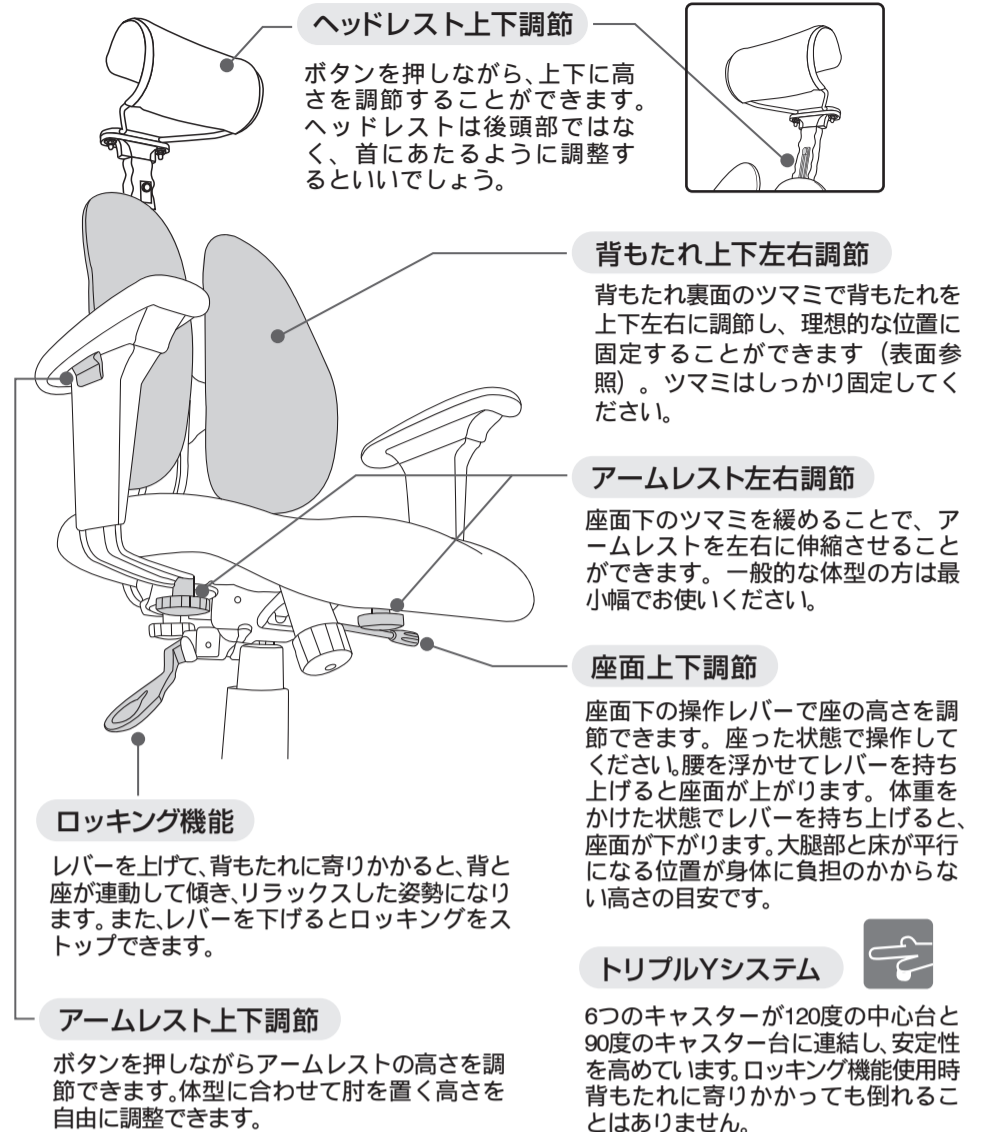

ロックングが固いと感じる場合・ロックング時に異音が出る場合

ロックングの感触が固く、後ろにもたれにくいと感じる場合、またはロックング使用時に「ギーギー」などの異音が出る場合、下記の方法で調整してください。

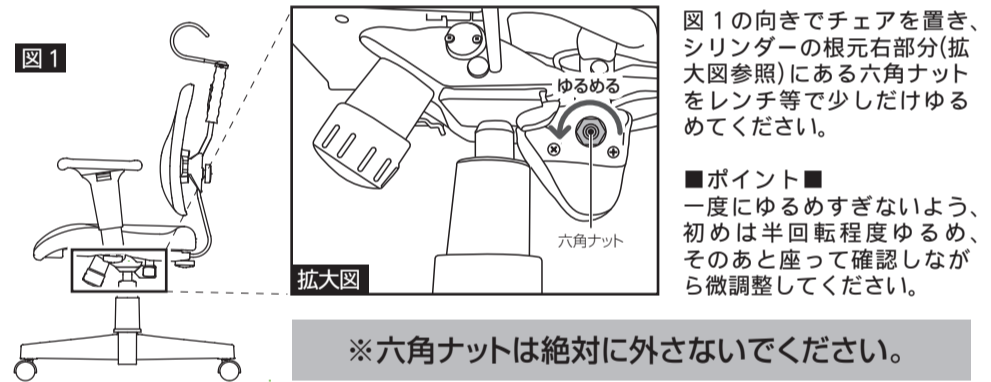

長期間お使いいただくために

⚠ 注意

- 長期間使っていると、背もたれ裏面の背もたれ固定ツマミが緩んでくる場合があります。定期的に位置を調整してください。
- 背もたれ固定ツマミはしっかりと締めてください。締め方があまいと、不安定になります。
- 虫害を発見した場合は、ただちに殺虫剤や防虫処理をしてください。他から虫が入ったことも考えられるので、放置すると虫害が拡大する恐れがあります。